

簡単！ どこにでもある材料で誰でも作れる折りマスク

このマスクは飛沫の直接飛散の軽減を目的としたものであり、市販品と同等の性能を持つことを保証したものではありません。あくまでも代替手段であることをご理解の上ご使用ください。

【材料】

・クッキングペーパー

肌触りと通気性が良く、ある程度の耐久性がある23cm角前後のクッキングペーパー。

見栄えと強度の点では「リードクッキングペーパー（フェルトタイプ）」等がおすすめですが、特にこだわりません。

・ストッキング（パNST、タイツでも可）

色、サイズ不問。清潔であれば新品である必要もありません。

【道具】

・ホッチキス

・はさみ

・定規もしくはメジャー（寸法が測れるもの）

【作り方】

[本体作成]

①キッチンペーパーを対角線で2つ折りにする。

②三角形の頂点部分を図のようにサイズを合わせながら折り六角形にする。先に2つ折りにして折り目を付けておくと正確に左右対称になる。サイズは顔の大きさに合わせて適当に調整する。折り込んだ側を内側とする。

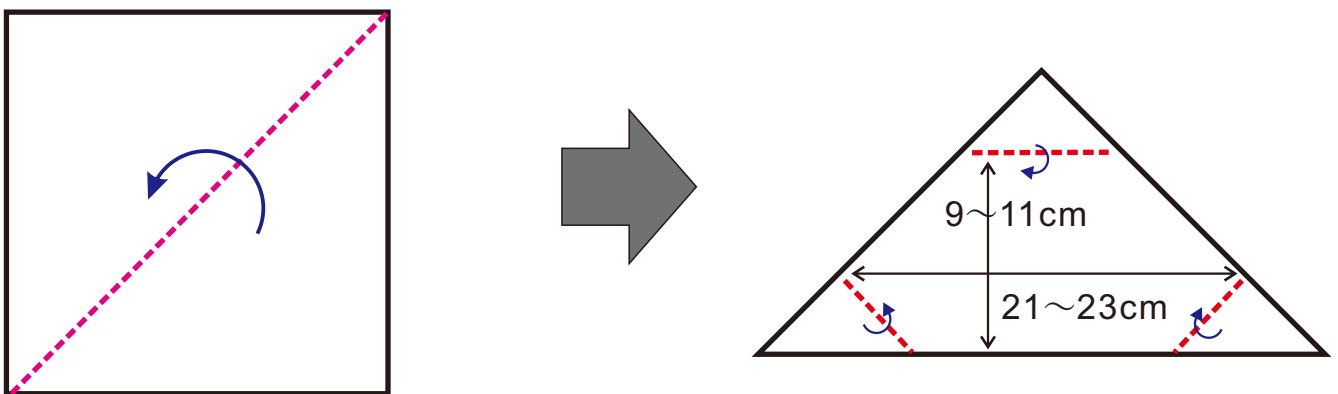

[耳ゴム作成]

- ③ストッキングを1.5~2cm幅に輪切りにしたものを2個作り、適当に撚ってひも状にする。

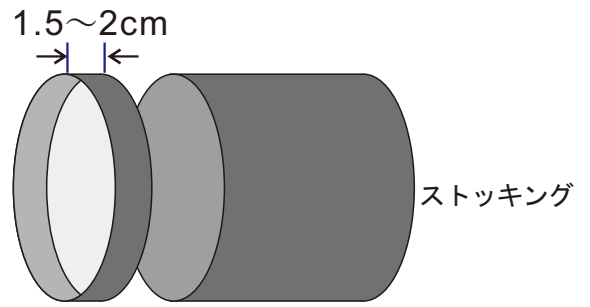

[組み立て]

- ④本体の左右部分を1.5~2cm折り返し、③で作った耳ゴムを挟んでホッチキスで止める。ホッチキスは装着時にケガをしないよう内側を上面にして針足が外側になるように止める。

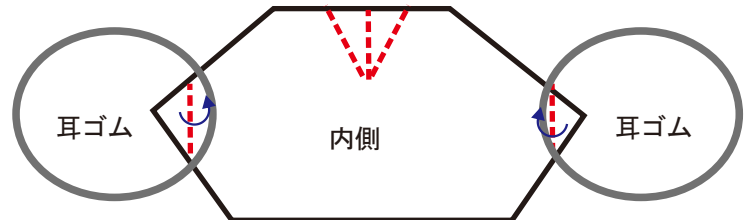

- ⑤上辺の中央部分を内側に向けて三角につまみ折り返してホッチキスで止めて完成。ラッピング用の結束帯があればを上面の折返し部分に挟み込んで鼻押さえにしても良い。

